



RoboMAX 75CV

PORTE-OUTILS
RADIO
COMMANDÉ

55° PENTE



ENERGREEN[®]
Porte-outils Professionnels
France



ROBOMAX

*Robo***MAX**
75CV

Puissant Porte-Outils Radiocommandé

RoboMAX est un porte-outil polyvalent conçu pour travailler dans les situations les plus difficiles. L'équipement standard inclus deux fonctions hydrauliques à double effet. Né pour satisfaire les exigences, les plus diverses,

RoboMAX peut être défini comme un porte-outils télécommandé. Sa puissance et ses performances sont comparables à celles d'un classique tracteur de pentes. Les caractéristiques fondamentales qui distinguent cette machine de tous les autres robots sont : sa Puissance, sa Fiabilité, sa Robustesse, son Rendement Maximal grâce à son moteur développant **75 CV**. Un porte-outils d'une extrême polyvalence.



PORTÉE DE 150M

POINTS FORTS

RoboMAX
75CV



POINTS FORTS



Sécurité et Confort

- Porte-outils Radiocommandé
- L'opérateur est en zone de sécurité
- Bouton d'urgence sur la radiocommande
- Excellente manœuvrabilité
- Facile à utiliser et transporter



Travail en pente

- Design spécial des chenilles
- Adhérence dans toutes les directions jusqu'à 55°
- Carter huile moteur spécifique pour une lubrification constante du moteur thermique
- Centre de gravité surbaissé



Multifonction

- Plusieurs outils disponibles
- Espaces verts et travaux forestier
- Travaux industriels
- Agriculture
- Viabilité hivernale



Productivité

- Moteur de 75 CV Stage V
- Accrochage rapide des outils hydraulique et mécanique
- Rentabilité et productivité au travail
- Consommation réduite
- Manœuvrabilité sur tous types de terrains





OPÉRATEUR
EN ZONE
DE SÉCURITÉ

RADIOCOMMANDÉ

RoboMAX en toute Sécurité

RoboMAX
75CV

LA RADIOCOMMANDE
LÉGÈRE, INTUITIVE
ET SIMPLE À UTILISER

RoboMAX est un robot radiocommandé pouvant travailler en toute sécurité en zones dangereuses dans des pentes jusqu'à 55° et dans toutes les directions.

Sa stabilité exceptionnelle est due à son centre de gravité ultra bas et ses chenilles en caoutchouc ou en acier qui lui assure une adhérence excellente.

La sécurité de l'opérateur est une de nos priorités: le radiocommande ayant une portée de 150 mètres n'expose pas l'opérateur aux risques liés à l'activité professionnelle: bruit, vibrations, exposition aux gaz d'échappement, projection, etc.

BOUTON
D'ARRÊT
D'URGENCE



RoboMAX
75CV



Qualité des Composants

RoboMAX est fabriqué en acier ultrarésistant; tous les composants sont testés et certifiés pour assurer fiabilité et sécurité maximale.

- Implantation moteur validée par le constructeur : Réputation et fiabilité de la marque.
- Technologie du contrôle à distance développée par une équipe d'experts spécialisés.
- Moteur turbo puissant et performant idéal pour les pentes rapides.
- Carter du moteur conçu pour assurer la lubrification jusqu'à 55°.
- Refroidissement indépendant du système hydraulique pour optimiser les performances.
- Double roll bar intégré dans le châssis pour protéger totalement la machine.
- Châssis à fond plat pour protéger les organes du moteur, et les composants.
- Carénages latéraux complètement fermés pour empêcher l'accès de la végétation.

Conçu pour satisfaire toutes vos exigences, **RoboMAX** peut être confronté sans problèmes à une épaveuse de tracteur agricole. Sa puissance et ses performances restent incomparables. Les arguments fondamentaux qui distinguent ce porte-outils de tous autres robots sont : sa **puissance**, sa **fiabilité**, sa **robustesse** et son **rendement optimal**.

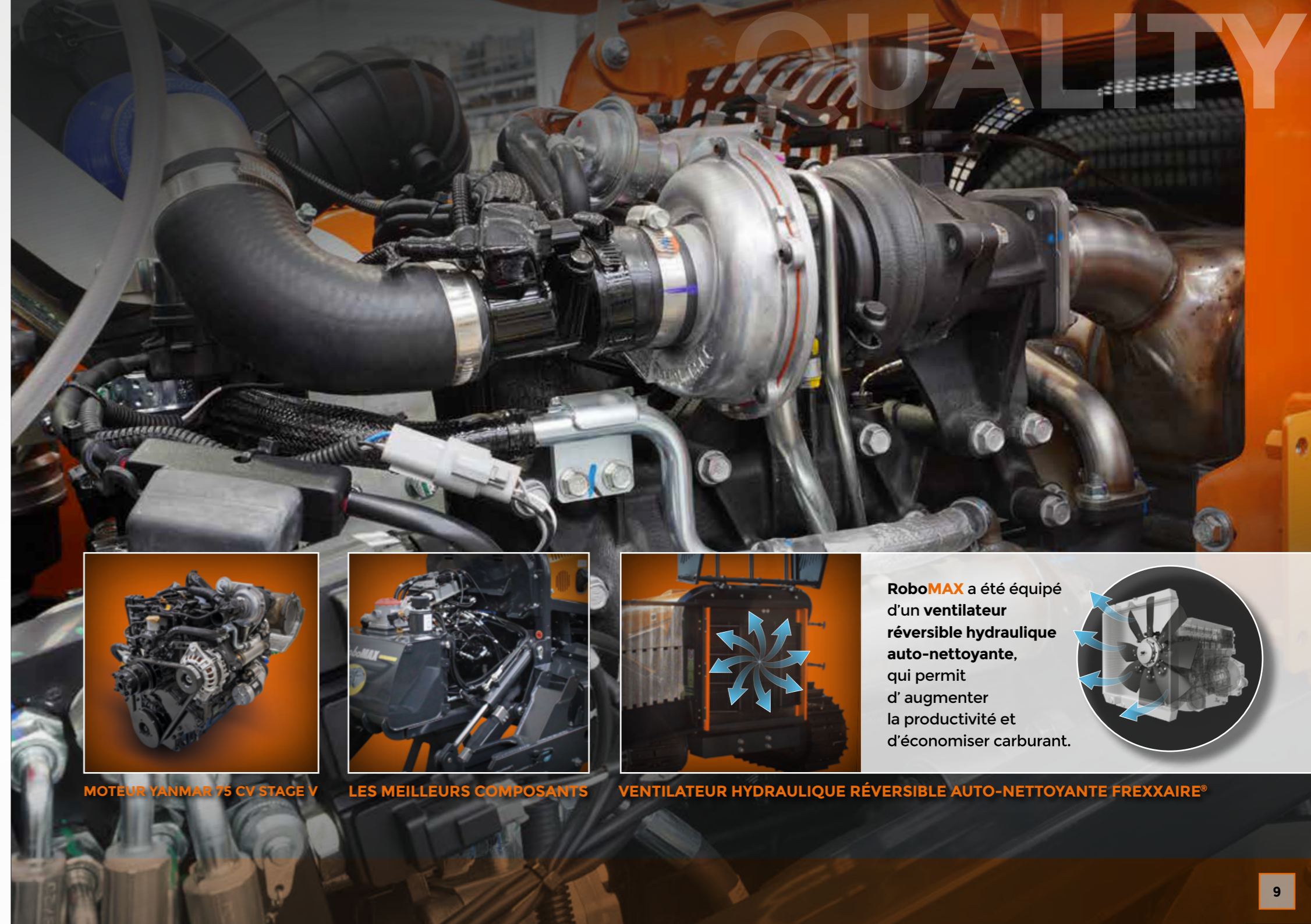

MOTEUR YANMAR 75 CV STAGE V



LES MEILLEURS COMPOSANTS



VENTILATEUR HYDRAULIQUE RÉVERSIBLE AUTO-NETTOYANTE FREXXAIRE®

RoboMAX a été équipé d'un **ventilateur réversible hydraulique auto-nettoyante**, qui permet d'augmenter la productivité et d'économiser carburant.

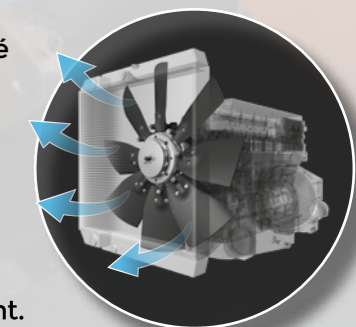



TRAVAIL EN PENTE

Travail En pente Jusqu'à 55°

Le nouveau profil des chenilles permet un meilleur appui à terre de la machine ; sa **système de tension hydraulique**, faisant de **RoboMAX** une machine sécurisée pour travailler sur pentes jusqu'à 55° in tous directions : collines au montagnes, digues, escarpements, etc. et en tous ces lieux où il est nécessaire une machine pour pentes pour les terrains plus difficiles avec peu d'adhérence.

RoboMAX



CENTRE DE GRAVITÉ SURBAISSÉ

55

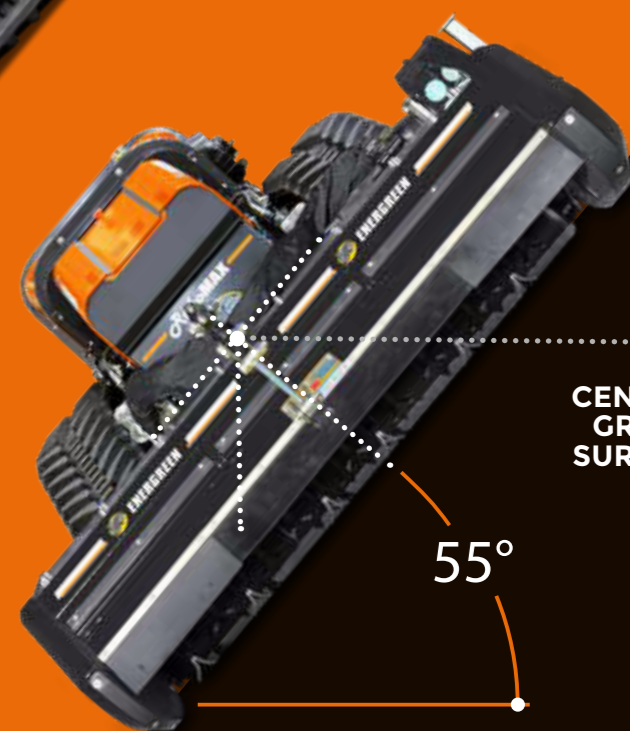

CENTRE DE GRAVITÉ SURBAISSÉ

55°

MULTIFONCTION

FAUCHAGE ET
DEBROUSSAILLAGE

TERRASSEMENT ET
TRAVAUX PUBLICS

ENTRETIEN
FORESTIER



INDUSTRIE

AGRICULTURE

VIABILITÉ HIVERNALE

L'outil idéal pour chaque application

RoboMAX est une machine technologiquement avancée, qui répond aux exigences de sécurité et performance exigées par le marché. Energreen a voulu changer le concept du débroussaillage traditionnel, en créant une machine radiocommandée où précédemment on utilisait des débroussailleuses portatives.

